

Junção Invertida Esgoto Série Normal

Esgoto



1- Função:

Permite a junção em 45° de uma instalação secundária de esgoto sanitário ou águas pluviais na instalação primária.

2- Aplicação:

Utilizada em sistema de esgoto residencial, comercial e industrial, coletando águas pluviais, esgoto sanitário e conduzindo até a rede principal da edificação.

3- Características Técnicas:

- Material: PVC (Policloreto de Vinila).
- Processo: Injeção.
- Cor: Branco
- Escoamento por gravidade não submetida à pressão e ventilação.
- Temperatura: 45° C

3.1- Dimensões:

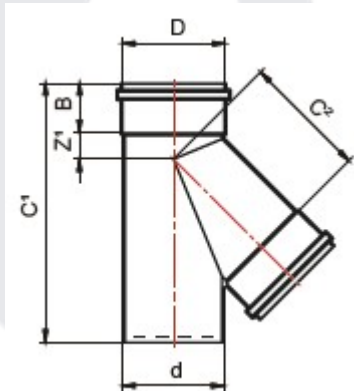

Código	Bitola (DN)	B	C ¹	C ²	Z	D	d
0704	75x75	44,4	211	138	138	75,5	75,5
0709	100x100	50	260	175,5	26	101,6	101,6

*unidades em mm

3.2- Normas de Referência:

- ABNT NBR 5681
- ABNT NBR 5688

4- Benefícios:

- Bolsa com junta elástica.
- Leve.
- Resistente.
- Estanque.
- Segura

5- Instruções de aplicação:

A Junção Invertida de Esgoto Krona é direcionada a efluentes em ramais de despejo, condutores e subcoletores, fornecendo acesso dos ramais secundários aos ramais primários.

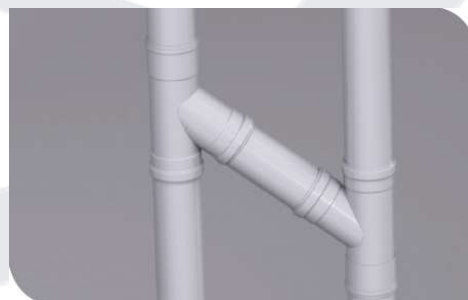

6- Manutenção:

Durante a instalação, itens que sofrerem danos não devem ser utilizados para não comprometer seu desempenho. Para limpeza utilize pano úmido, não utilize produtos químicos que possam danificar os componentes (PVC, PP e Borracha). Faça uma inspeção periódica para verificar obstrução instalação.

Recomenda-se observar no projeto a acessibilidade da instalação para reparos e manutenções.

Código do Padrão	Parte	Revisão	Nível de Confidencialidade	Data	Nome do Elaborador	Nome do Aprovador	Área Responsável
PE001035	GLO	00	Público	09/04/2021	Ayron Evanes	Jorge Henrique Silva	Marketing

7- Recomendações:

- Os sistemas prediais de água pluvial devem ser executados de acordo com a norma brasileira NBR 8160 e 5688.
- Conforme estabelece a norma de instalações prediais de água fria, ABNT NBR 5626, as tubulações instaladas no interior de paredes ou pisos, de forma recoberta ou embutida, devem considerar dois pontos fundamentais:
- Facilidade de manutenção: recomenda-se observar no projeto o princípio da máxima acessibilidade a todas as partes da instalação de forma a permitir fácil acesso para reparos e manutenções, sem comprometer a estrutura da edificação;
- Movimentação das tubulações em relação às paredes ou pisos: nos casos em que seja necessário atravessar paredes ou pisos através de sua espessura, devem ser estudadas formas de permitir a movimentação da tubulação. Isto pode ser feito através do uso de camisas, dispositivos que protegem a tubulação, deixando uma folga entre a tubulação e a construção, permitindo a dilatação do tubo ou o possível recalque da estrutura da construção sem danificar a tubulação;
- Recomenda-se que as tubulações instaladas permanentemente expostas a intempéries devem ser devidamente protegidas dessas ações através de pintura com tinta à base de esmalte sintético.

Código do Padrão	Parte	Revisão	Nível de Confidencialidade	Data	Nome do Elaborador	Nome do Aprovador	Área Responsável
PE001035	GLO	00	Público	09/04/2021	Ayron Evanes	Jorge Henrique Silva	Marketing